

Plafondlamp | Corby Plafondlamp Zwart - 7989

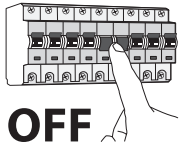

1

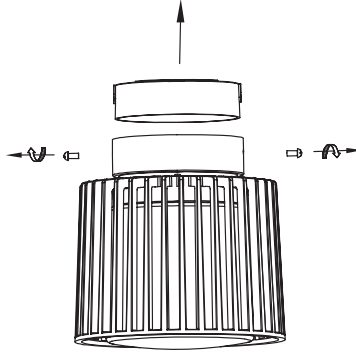

2

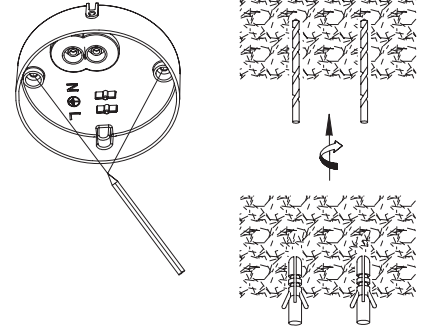

3

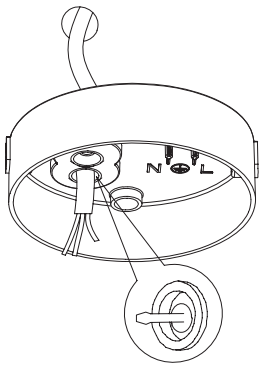

4

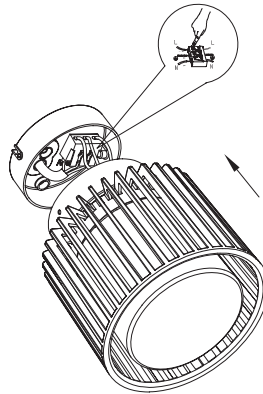

5

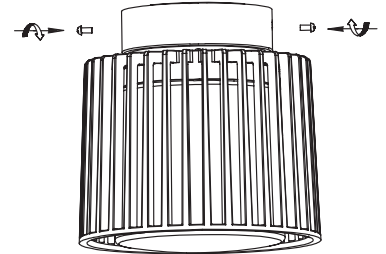

6

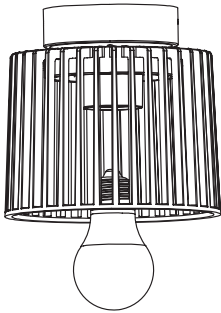

7

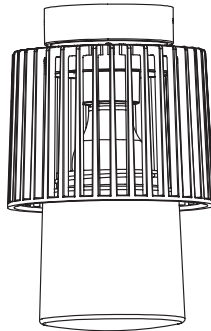

8



9

Installatiehandleiding

NL

- Installatie mag alleen worden uitgevoerd door een gekwalificeerd persoon, volgens meegeleverde instructies en in overeenstemming met relevante elektrische- en veiligheidsvoorschriften van het land van installatie.
- Gebruik een product niet, indien deze beschadigd is.
- Zorg bij aansluiting voor een waterdichte verbinding.

Montage aanwijzingen

1. Zorg ervoor dat de stroomvoorziening afgesloten is voordat u met de installatie begint. U dient zich ervan te verzekeren dat met betrekking tot de aarding op de elektrische leiding de lokale voorschriften zijn nageleefd.
2. Demonteer het artikel. Schroef het glas los van de lamp.
3. Boor de benodigde gaten in het plafond. Plaats hier vervolgens pluggen in.
4. Haal de kabel vanuit het plafond door het gat in de montageplaat. Schroef de montageplaat op het plafond.
5. Sluit de draden vanuit het plafond aan op de kroonsteen. Bevestig de draden. Houd bij aansluiting de juiste kleuren in acht:
 - Blauwe kabel = Nul (N)
 - Bruin of Zwarte kabel = Fase
 - (L) Gele/Groene kabel = Massa (niet bij armaturen van klasse II)
 Let er op dat: de (bruine) draad L1 correspondeert met De hoofdleidingskabel L (of de kroonsteen gemarkeerd met symbool L); de (blauwe) Draad N1 correspondeert met de neutrale kabel N (of de kroonsteen gemarkeerd met Symbool N); de (geel/groene) draad \perp 1 correspondeert met de aardkabel (kroonsteen met symbool \perp).
6. Vervolgens kunt u de lamp op de montageplaat vastschroeven.
7. Zorg ervoor dat u een lichtbron plaatst dat overeenstemt met het type en wattage zoals staat aangegeven op de verpakking.
8. Bevestig het glas aan de lamp en draai deze handvast.
9. Schakel de netstroom weer in. De lamp is nu gereed voor gebruik.

Onderhoud en reinigen

Het verdient de aanbeveling om de buitenverlichting regelmatig schoon te maken met water en een spons. Zonder gebruik van agressieve schoonmaak middelen. Houd de lampen vooral zoutvrij en zuurvrij, dit tast het armatuur aan. Het regelmatig inwrijven met autowax zorgt voor een langere levensduur van het armatuur. Bij beschadiging of breuk van het beschermglas het glas direct vervangen om de IP waarde te waarborgen. Zorg bij vervanging van de lamp dat de stroom is uitgeschakeld en de lamp is afgekoeld.

Installation instructions

GB

- Installation must only be carried out by a qualified person, in accordance with the instructions provided and in accordance with the relevant electrical and safety regulations of the country of installation.
- Do not use a product if it is damaged.
- When connecting, ensure a watertight connection.

Assembly and installation instructions.

1. Ensure that the power supply is disconnected before starting the installation. You must ensure that local regulations regarding the earthing of the electrical line are observed.
2. Disassemble the item. Unscrew the glass from the lamp.
3. Drill the required holes in the ceiling. Then insert plugs.
4. Pull the cable from the ceiling through the hole in the mounting plate. Screw the mounting plate to the ceiling. Pay attention to the 'UP' marking.
5. Connect the wires from the ceiling to the terminal block. Fix the wires. When connecting, observe the correct colours:
 - Blue cable = Neutral (N)
 - Brown or Black cable = Phase
 - (L) Yellow/Green cable = Earth (not for class II luminaires)
 Please note that: the (brown) wire L1 corresponds to the main line cable L (or the terminal block marked with the symbol L); the (blue) Wire N1 corresponds to the neutral cable N (or the terminal block marked with the Symbol N); the (yellow/green) wire \perp 1 corresponds to the earth cable (terminal block with the symbol \perp).
6. You can then screw the lamp onto the mounting plate.
7. Make sure that you install a light source that corresponds to the type and wattage as indicated on the packaging.
8. Attach the glass to the lamp.
9. Switch the mains power back on. The lamp is now ready for use.

Maintenance and cleaning

It is recommended to clean the outdoor lighting regularly with water and a sponge. Without using aggressive cleaning agents. Keep the lamps salt-free and acid-free, as this will damage the fixture. Regularly rubbing with car wax ensures a longer lifespan of the fixture. If the protective glass is damaged or broken, replace the glass immediately to ensure the IP value. When replacing the lamp, ensure that the power is switched off and the lamp has cooled down.

Montageanleitung

DE

- Die Installation darf nur von einer qualifizierten Person gemäß den mitgelieferten Anweisungen und in Übereinstimmung mit den einschlägigen Elektro- und Sicherheitsvorschriften des Installationslandes durchgeführt werden.
- Verwenden Sie ein Produkt nicht, wenn es beschädigt ist.
- Achten Sie beim Anschließen auf eine wasserdichte Verbindung.

Installationsanleitung

1. Stellen Sie sicher, dass die Stromversorgung unterbrochen ist, bevor Sie mit der Installation beginnen. Sie müssen sicherstellen, dass die örtlichen Vorschriften zur Erdung der Stromleitung eingehalten werden. eingehalten wurden.
2. Zerlegen Sie den Artikel. Schrauben Sie das Glas von der Lampe ab.
3. Bohren Sie die erforderlichen Löcher in die Decke. Dann platzieren Sie hier Stecker.
4. Ziehen Sie das Kabel von der Decke durch das Loch in der Montageplatte. Schrauben Sie die Montageplatte an der Decke.
5. Verbinden Sie die Kabel von der Decke mit dem Klemmenblock. Befestigen Sie die Drähte. Achten Sie beim Anschließen auf die richtigen Farben:
 - Blaues Kabel = Neutral (N)
 - Braunes oder schwarzes Kabel = Phase
 - (L) Gelb/Grünes Kabel = Erde (nicht für Leuchten der Schutzklasse II)
 Bitte beachten Sie: Die (braune) Ader L1 entspricht dem Hauptleitungskabel L (oder der mit dem Symbol L gekennzeichneten Kronenstein); das (blaue) Kabel N1 entspricht dem Neutralleiter N (bzw. der mit dem Symbol gekennzeichneten Klemmleiste Symbol N); Die (gelb/grüne) Ader \perp 1 entspricht der Erdungsleitung (Kronstein mit Symbol \perp).
6. Anschließend können Sie die Lampe auf die Montageplatte schrauben.
7. Stellen Sie sicher, dass Sie eine Lichtquelle installieren, die dem Typ und der Wattzahl wie auf der Verpackung angegeben.
8. Befestigen Sie das Glas an der Lampe und ziehen Sie es von festziehen.
9. Schalten Sie den Strom wieder ein. Die Lampe ist nun einsatzbereit.

Wartung und Reinigung

Es wird empfohlen die Außenbeleuchtung regelmäßig mit Wasser und einem Schwamm zu reinigen. Ohne den Einsatz aggressiver Reinigungsmittel. Halten Sie die Lampen frei von Salz und Säure, da diese die Fassung beschädigen. Regelmäßiges Einreiben mit Autowachs sorgt für eine längere Lebensdauer der Armatur. Bei Beschädigung oder Bruch des Schutzglases ist ein sofortiger Glasaustausch erforderlich, um den IP-Wert zu gewährleisten. Stellen Sie beim Auswechseln der Lampe sicher, dass die Stromversorgung ausgeschaltet und die Lampe abgekühlt ist.

Instructions de montage

FR

- L'installation doit être effectuée uniquement par une personne qualifiée, conformément aux instructions fournies et en conformité avec les réglementations électriques et de sécurité en vigueur dans le pays d'installation.
- Ne pas utiliser un produit s'il est endommagé.
- Lors du raccordement, assurez-vous d'une connexion étanche.

Instructions de montage:

1. Assurez-vous que l'alimentation électrique est débranchée avant de commencer l'installation. Vous devez vous assurer que les réglementations locales concernant la mise à la terre de la ligne électrique sont respectées.
2. Démontez l'objet. Dévissez le verre de la lampe.
3. Percez les trous nécessaires dans le plafond. Ensuite, placez les bouchons ici.
4. Tirez le câble du plafond à travers le trou de la plaque de montage. Dévissez le plaque de montage sur le plafond.
5. Connectez les fils du Plafond au bornier. Attachez les fils. Lors de la connexion, respectez les couleurs correctes :
 - Câble bleu = Neutre (N)
 - Câble marron ou noir = Phase
 - (L) Câble jaune/vert = Terre (pas pour les luminaires de classe II)
 A noter que : le fil (marron) L1 correspond au câble de ligne principale L (ou la pierre de la couronne marquée du symbole L) ; le fil (bleu) N1 correspond au câble neutre N (ou au bornier marqué avec Symbole N); le fil \perp 1 (jaune/vert) correspond au fil de terre (pierre de la couronne avec symbole \perp).
6. Vous pouvez ensuite visser la lampe sur la plaque de montage.
7. Assurez-vous d'installer une source lumineuse qui correspond au type et puissance comme indiquée sur l'emballage.
8. Fixez le verre à la lampe et serrez-le à la main.
9. Remettez l'appareil sous tension. La lampe est maintenant prête à l'emploi.

Entretien et nettoyage

Il est recommandé de nettoyer régulièrement l'éclairage extérieur avec de l'eau et une éponge. Sans utilisation de produits de nettoyage agressifs. Gardez les lampes exemptes de sel et d'acides, car ceux-ci endommageraient le luminaire. Un frottement régulier avec de la cire pour voiture assure une durée de vie plus longue du luminaire. Si le verre de protection est endommagé ou cassé, remplacez-le immédiatement pour garantir la valeur IP. Lors du remplacement de la lampe, assurez-vous que l'alimentation est coupée et que la lampe a refroidi.